

**bluboats** wurde im Frühling 2006 durch Profisegler Christian «Blumi» Scherrer und Yachtdesigner Christian Bolinger gegründet. **bluboats** ist eine Beratungs- und Vertriebsfirma, die zusammen mit einem breiten Netzwerk von zumeist Schweizer Partnerfirmen elegante Semi-Custom und One-Design Yachten für das sportliche Binnensegeln auf's Wasser bringt. Mit der **blu30** wurde die erste Semi-Custom Yacht entwickelt und gebaut, mit der **blu26** folgte die erste One-Design Yacht. Ziel ist es, in den nächsten Jahren schöne und sportliche Yachten zu realisieren.

*bluboats a été fondé au printemps 2006 par le navigateur professionnel Christian «Blumi» Scherrer et l'architecte naval Christian Bolinger. bluboats est une société de conseil et de distribution qui produit, en collaboration avec un vaste réseau d'entreprises partenaires majoritairement suisses, des yachts semi-custom et monotypes destinés à la navigation sportive sur les plans d'eau intérieurs. Le blu30 est le premier yacht semi-custom à avoir été développé et construit; il a été suivi par le blu26, le premier yacht monotype. Le but est de réaliser ces prochaines années des yachts aussi beaux que sportifs.*

# bluboats

bluboats GmbH  
Kellermattstrasse 1  
CH - 6044 Udligenswil  
Tel. + 41 (0)41 371 01 20  
Fax + 41 (0)41 371 01 24  
info@bluboats.com  
www.bluboats.com







Le **blu26** est l'incarnation idéale d'un projet de bateau de sport parfait pour la Suisse. Il enthousiasme les régatiers, les match racers et les plaisanciers. Son caractère sportif et son esthétique se combinent pour remplir les exigences les plus hautes: un bateau de navigateurs pour des navigateurs.

Le plaisir de naviguer sportif était prioritaire pour Christian «Blumi» Scherrer lorsqu'il a conçu le **blu26**. Sa collaboration avec l'architecte naval Christian Bolinger a débouché sur un plan de pont particulièrement bien pensé et un design d'une élégance toute classique. Le grand potentiel de vitesse et la vivacité du **blu26** ne convainquent pas seulement les marins qui naviguent en équipe, mais également les plaisanciers qui privilégient les sorties confortables. Grâce à sa voilure équilibrée, le **blu26** fait bonne figure dans les conditions les plus versatiles et sur les plans d'eau les plus exigeants.

Aussi bien sa largeur taillée pour nos lacs que sa construction d'une stabilité remarquable convainquent. Le maniement simple du système de gouvernail et de la quille relevable permet par ailleurs de le transporter sans problème et en toute sécurité sur les routes. A noter également la sécurité supplémentaire qu'apporte l'insubmersibilité du **blu26**.

Les bonnes propriétés véliques, les faibles coûts d'entretien et la facilité de piloter le **blu26** font de ce bateau une embarcation particulièrement intéressante pour les écoles de voile, les compétitions et le match racing.

Le **blu26** est également engagé dans le cadre du St. Moritz Match Race, qui fait partie de la World Match Racing Tour (championnat du monde de Match Racing de l'ISAF). Six **blu26** y sont en effet, pendant une semaine, à disposition des meilleurs match racers au monde qui s'affrontent dans le cadre de duels endiablés.

Plusieurs navigateurs ont d'ores et déjà testé le **blu26** dans les conditions les plus diverses.

«Naviguer sur le **blu26** est un véritable plaisir. Il est très sensible à la barre et réagit rapidement. Sa taille et son maniement conviennent particulièrement bien aux conditions de navigation typiques des lacs.»  
Ian Williams (champion du monde de match racing)

«Le **blu26** n'a pas seulement de très belles lignes, mais il est aussi super à naviguer. D'un côté, il est comme un dériveur: il réagit vite, il a une bonne accélération et il est sensible au réglage. Mais il ressemble aussi à un yacht d'une certaine taille pour ce qui est de son maniement. Le plan de pont est particulièrement bien pensé.» Nils Frei (régleur chez Alinghi)

«Un bateau aussi beau que sportif, qui n'est pas seulement gage de vitesse maximale, mais qui permet également et surtout un travail d'équipage optimal tout en étant malgré tout approprié pour la navigation en famille.»  
Hannes Eugster (propriétaire d'un **blu26**, lac de Zoug)

«Le bateau est très vif et rapide aux manoeuvres; c'est tout simplement génial de naviguer sur le **blu26**.»  
Mathieu Richard (n° 1 du classement mondial de match race)

«La place généreuse qu'il offre et ses remarquables propriétés véliques font du **blu26** le bateau idéal pour nos lacs. Ce sont les raisons pour lesquelles nous avons choisi deux **blu26**.»  
Markus Bohren (école de voile ZugSailing)

«Je trouve que le design du **blu26** est un développement particulièrement réussi pour un bateau de sport.»  
Flavio Marazzi (navigateur olympique suisse)

Testez le potentiel du **blu26**!

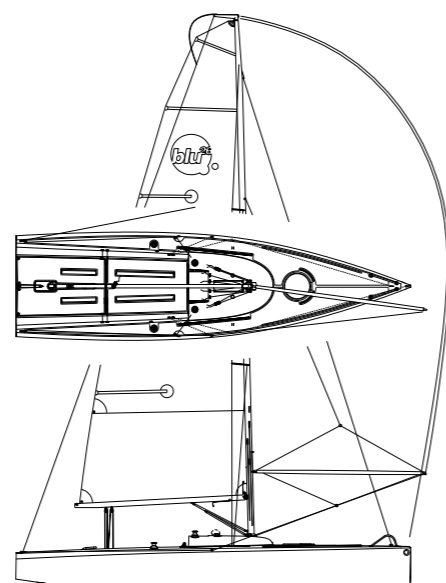

Mit der **blu26** wird die Vision vom perfekten Sportboot in der Schweiz Wirklichkeit. Sie begeistert passionierte Regatta-, Match Race- und Freizeitsegler. Durch die sinnvolle Verbindung von Sportlichkeit und Ästhetik erfüllt sie höchste Anforderungen – ein Boot von Seglern für Segler.

Der Spass am sportlichen Segeln stand für den Profisegler Christian „Blumi“ Scherrer bei der Konzeption der **blu26** im Vordergrund. Die Zusammenarbeit mit Yacht designer Christian Bolinger führte zu einem durchdachten Decks-Layout und einem zeitlosem eleganten Design. Das grosse Geschwindigkeitspotential und die Wendigkeit der **blu26** begeistern nicht nur bei ambitioniertem Segeln im Team, sondern auch bei gemütlicheren Freizeit-Ausfahrten. Mit einer ausgewogenen Besegelung macht die **blu26** bei verschiedensten Verhältnissen und in unterschiedlichsten Revieren eine gute Figur.

Sowohl die auf Binnenseen zugeschnittene Breite, wie auch die stabile Bauweise vermögen zu überzeugen. Die einfache Handhabung der Ruder- und Hubkielanlage ermöglichen einen unkomplizierten und sicheren Transport auf der Strasse. Zusätzliche Sicherheit beim Segeln bringt die Unsinkbarkeit der **blu26**.

Die guten Segeleigenschaften, geringe Unterhaltskosten und eine einfache Handhabung zeichnen die **blu26** auch als geeignetes Boot für Schulen, Events und Match Racing aus.

Auch das St. Moritz Match Race, Teil der World Match Racing Tour (Weltmeisterschaft im Match Racing der ISAF) wird auf **blu26** ausgetragen. Sechs **blu26** stehen jeweils für eine Woche den weltbesten Match Racern für Ihre Duelle zur Verfügung.

Länge / Longueur hors tout 8.00 m  
Breite / Largeur 2.20 m  
LWL / Longueur à la flottaison 7.19 m  
Tiefgang / Tirant d'eau 1.3 - 1.8 m  
Gewicht / Déplacement 1'200 kg  
Grosssegel / Grand-voile 21 m<sup>2</sup>  
Genua / Génois 19 m<sup>2</sup>  
Fock / Foc 14 m<sup>2</sup>  
Spinnaker / Spinnaker 70 m<sup>2</sup>  
Gennaker / Gennaker (option) 60 m<sup>2</sup>

Verschiedene Segler haben die **blu26** bei unterschiedlichen Bedingungen getestet.

„Wir geniessen das Segeln mit der **blu26**. Sie liegt agil auf dem Ruder und reagiert schnell. Die Grösse und die Handhabung sind sehr gut auf Seen abgestimmt.“  
Ian Williams (Weltmeister im Match Racing 2007)

„Die **blu26** hat nicht nur sehr schöne Linien, sie ist auch super zum segeln. Einerseits ist sie wie eine Jolle, sie reagiert schnell, springt sehr gut an und ist auf den Segeltrimm sensibel. Andererseits ist sie vom Handling her wie eine grössere Jacht zu bedienen. Besonders angenehm ist das gut durchdachte Decklayout, das effiziente und schnelle Manöver erlaubt.“  
Nils Frei (Trimmer bei Team Alinghi)

„Ein schönes und sportliches Boot, das nicht nur auf maximale Geschwindigkeit, sondern vor allem auf optimales Teamwork ausgelegt ist und sich trotzdem auch fürs Familiensegeln eignet.“  
Hannes Eugster (Eigner **blu26** Zugersee)

„Das Boot ist sehr lebendig und schnell in den Manövern, es macht einfach riesig Spass die **blu26** zu segeln.“  
Mathieu Richard (Nr. 1 Match Race Weltrangliste)

„Das grosszügige Platzangebot und die hervorragenden Segeleigenschaften machen die **blu26** zum idealen Schiff für unsere Binnengewässer. Darum haben wir uns für zwei **blu26** entschieden.“  
Markus Bohren (Segelschule ZugSailing)

„Das perfekte Boot für Match Racing gibt es ja angeblich nicht, und wenn es eines geben müsste, dann wäre es die **blu26**! Das Boot überzeugt durch seine klaren Linien und die einfache und zugleich anspruchsvolle Handhabung.“  
Eric Monnin (Bester Schweizer Match Racer)

„Ich finde das **blu26** Design eine gelungene Entwicklung für ein Sportboot. Sie verlangt der Crew ein gutes Zusammenspiel ab und wird sicher auch für einen Impuls in der Match Race Szene sorgen.“  
Flavio Marazzi (Schweizer Olympia Segler)

Testen Sie auf einem Probeschlag das Potential der **blu26**.

